

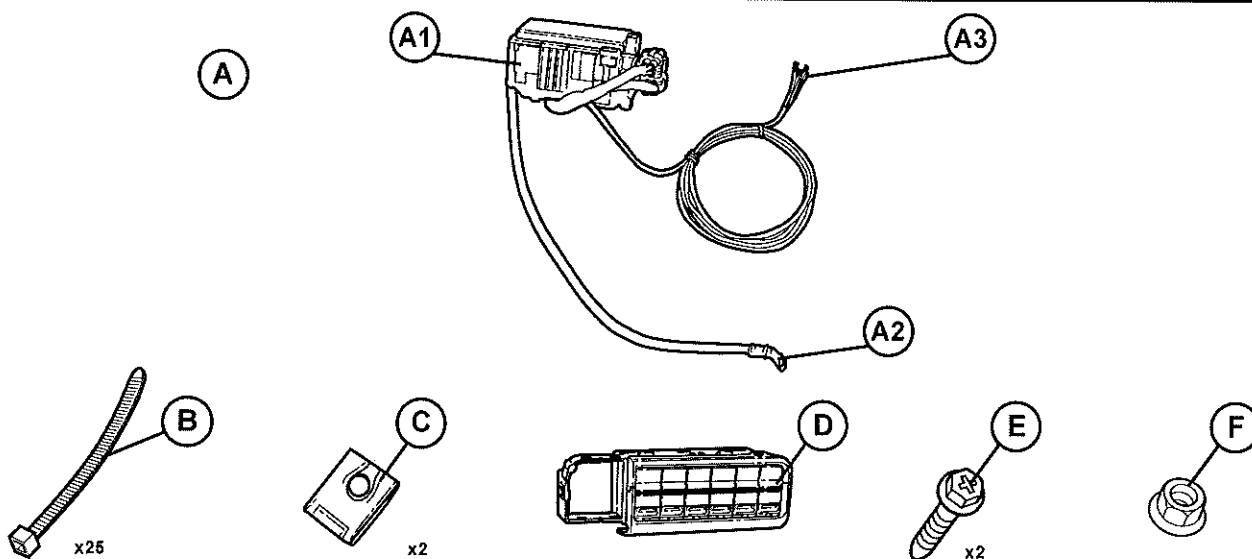

AUX SWITCH KIT DJ

www.mopar.com

- EN** English - Auxiliary Switch Bank Kit
- ES** Spanish - Kit de Interruptor Auxiliar
- FR** French - Kit de Commutateur Auxiliaire



abc	EN Description	ES Descripción	FR La description	
A	Harness / PDC	Arnés / PDC	Faisceau / PDC	1
B	Zip Tie	Abrazadera de plástico tie	Attaché mono-usage	25
C	U-Clip	U-Clip	U-Clip	2
D	Aux Switch Bank	Banco auxiliar del interruptor	Banque De Commutateur Aux	1
E	Bolt M6	Perno M6	Boulon M6	2
F	PDC Nut	PDC Nut	PDC écrou	1

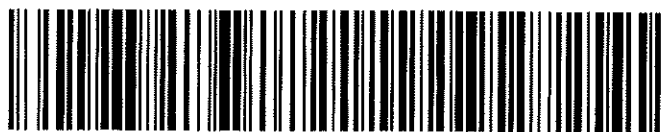

K6864241AA-1.0-20210521

	BK	WH	GY	RD	BN	VT	OG	GN	BU	YE
EN	black	white	grey	red	brown	purple	orange	green	blue	yellow
ES	negro	blanco	gris	rojo	marrón	violeta	anaranja-do	verde	azul	amarillo
FR	noir	blanc	gris	rouge	brun	violet	orange	vert	bleu	jaune

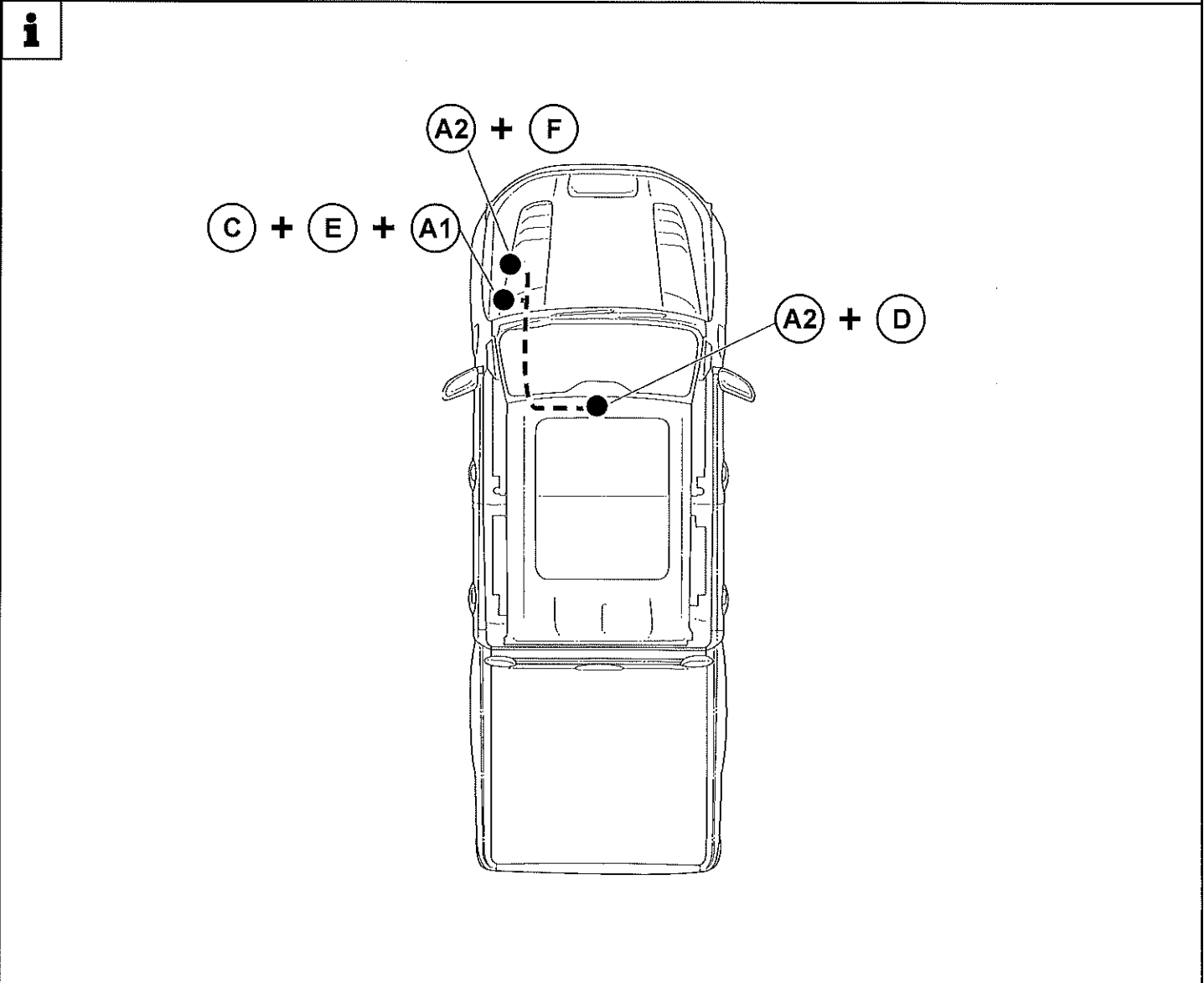
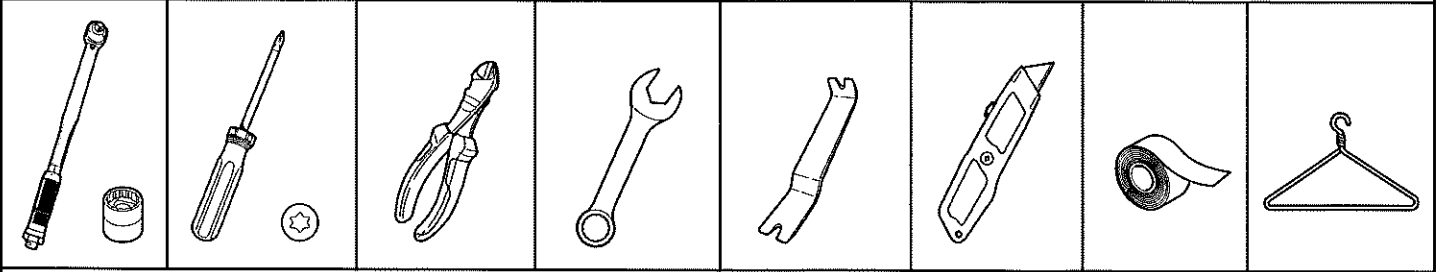

EN

Vehicle Configuration (Adding a sales code to the VIN).

Vehicle VIN must be updated with the sales code of the added accessory to enable system functionality.

Using the DealerConnect website and the wiTECH scan tool, complete the procedure below:

1. Log on the <https://dealerconnect.chrysler.com>
2. Click on the Service tab. Inside the Warranty Administration box, click on "Vehicle Option Updates".
3. On the Vehicle Option-Add a Sales Code Screen, enter the VIN of the vehicle and click View button.
4. On the next screen, which shows the VIN that was entered, select the sales code LHL from the list of Available Vehicle Options. Once LHL is highlighted, click the ADD button.

The sales code will now appear in the box on the right side under Selected Vehicle Option. Click Save.

Confirm that the LHL sales code has been successfully added to the VIN via DealerConnect.

1. Log on the <https://dealerconnect.chrysler.com>
2. Click on the Service tab. Inside the Vehicle Information Plus box, click on Single VIN Inquiry.
3. On the next screen, enter the VIN of the vehicle and odometer value. Then click Submit.
4. On the next screen, click the Options tab then scroll to the bottom of the page.
5. Under the Dealer Installed Equipment section, ensure that the sales code LHL is shown there.

Note: if the sales code is missing, the sales code may not have been added correctly and will need to be added again.

Restore Vehicle Configuration.

1. Using the scan tool click on Diagnostic Procedures or Vehicle Preparations and then select RESTORE VEHICLE CONFIGURATIONS.
2. Follow the step by step instructions on the scan tool to complete the RESTORE VEHICLE CONFIGURATION. All steps must be completed to Restore Vehicle Configuration before proceeding.

ES

Configuración del vehículo (Agregando un código de ventas al VIN).

El VIN del vehículo debe actualizarse con el código de ventas del accesorio agregado para habilitar la funcionalidad del sistema. Utilizando el sitio web DealerConnect y la herramienta de exploración wiTECH complete el siguiente procedimiento:

1. Inicie sesión en <https://dealerconnect.chrysler.com>
2. Haga clic en la pestaña Servicio. Dentro del cuadro Administración de la garantía, haga clic en "Actualizaciones de las opciones del vehículo".
3. En la opción de vehículo: agregue una Pantalla de código de ventas, ingrese el VIN del vehículo y haga clic en el botón Ver.
4. En la siguiente pantalla, que muestra el VIN que se ingresó, seleccione el código de ventas LHL la lista de Opciones de vehículo disponibles. Una vez que se resalte LHL, haga clic en el botón AGREGAR. El código de ventas ahora aparecerá en el recuadro del lado derecho debajo de la opción Vehículo seleccionado. Haga clic en Guardar.

Confirme que el código de ventas LHL se haya agregado de forma correcta al VIN a través de DealerConnect.

1. Inicie sesión en <https://dealerconnect.chrysler.com>
2. Haga clic en la pestaña Servicio. Dentro del cuadro Plus de información del vehículo, haga clic en Consulta de VIN único.
3. En la pantalla siguiente, ingrese el VIN del vehículo y el valor del odómetro. A continuación, haga clic en Enviar.
4. En la siguiente pantalla, haga clic en la pestaña Opciones y luego desplácese hasta la parte inferior de la página.
5. En la sección Equipos instalados por el distribuidor, asegúrese de que ahí se muestre el código de ventas LHL.

Nota: si falta el código de ventas, es posible que el código de ventas no se haya agregado de forma correcta y deberá agregarse nuevamente.

Restauración de la configuración del vehículo.

1. Con la herramienta de exploración, haga clic en Procedimientos de diagnóstico o Preparaciones del vehículo y luego seleccione RESTAURAR CONFIGURACIONES DEL VEHÍCULO.
2. Siga las instrucciones paso a paso en la herramienta de exploración para completar la RESTAURACIÓN DE LA CONFIGURACIÓN DEL VEHÍCULO. Se deben completar todos los pasos para Restaurar la configuración del vehículo antes de continuar.

FR Configuration du véhicule (Ajout d'un code de vente au NIV).

Le NIV du véhicule doit être mis à jour avec le code de vente de l'accessoire ajouté pour activer les fonctionnalités du système. À l'aide du site Web DealerConnect et de l'outil d'analyse wiTECH, procédez comme suit:

1. Connectez-vous à <https://dealerconnect.chrysler.com>
2. Cliquez sur l'onglet Service. Dans la section Administration de la garantie, cliquez sur «Mises à jour des options du véhicule».
3. Sur l'écran Options véhicule-Ajouter un code de vente, saisissez le NIV du véhicule et cliquez sur le bouton Afficher.
4. Sur l'écran suivant, qui affiche le NIV saisi, sélectionnez le code de vente LHL dans la liste des options disponibles pour le véhicule. Lorsque LHL est en surbrillance, cliquez sur le bouton AJOUTER. Le code de vente apparaîtra maintenant dans la section à droite sous Options du véhicule sélectionnées. Cliquez sur Enregistrer.

Confirmez que le code de vente LHL a bien été ajouté au VIN à l'aide de DealerConnect.

1. Connectez-vous à <https://dealerconnect.chrysler.com>
2. Cliquez sur l'onglet Service. Dans la section Informations Additionnelles sur le véhicule, cliquez sur Informations sur le NIV.
3. Sur l'écran suivant, saisissez le NIV du véhicule et la valeur inscrite à l'odomètre. Puis cliquez sur Soumettre.
4. Sur l'écran suivant, cliquez sur l'onglet Options, puis faites défiler vers le bas de la page.
5. Sous la section Équipement installé par le concessionnaire, assurez-vous que le code de vente LHL soit affiché.

Remarque: si le code de vente n'apparaît pas, le code de vente n'a peut-être pas été ajouté correctement et devra être ajouté de nouveau.

Restaurer la configuration du véhicule.

1. À l'aide de l'outil d'analyse, cliquez sur Procédures de diagnostic ou Préparations du véhicule, puis sélectionnez RESTAURER LES CONFIGURATIONS DU VÉHICULE.
2. Suivez les instructions étape par étape sur l'outil d'analyse pour terminer la RESTAURATION DE LA CONFIGURATION DU VÉHICULE. Toutes les étapes pour restaurer la configuration du véhicule doivent être complétées avant de continuer.

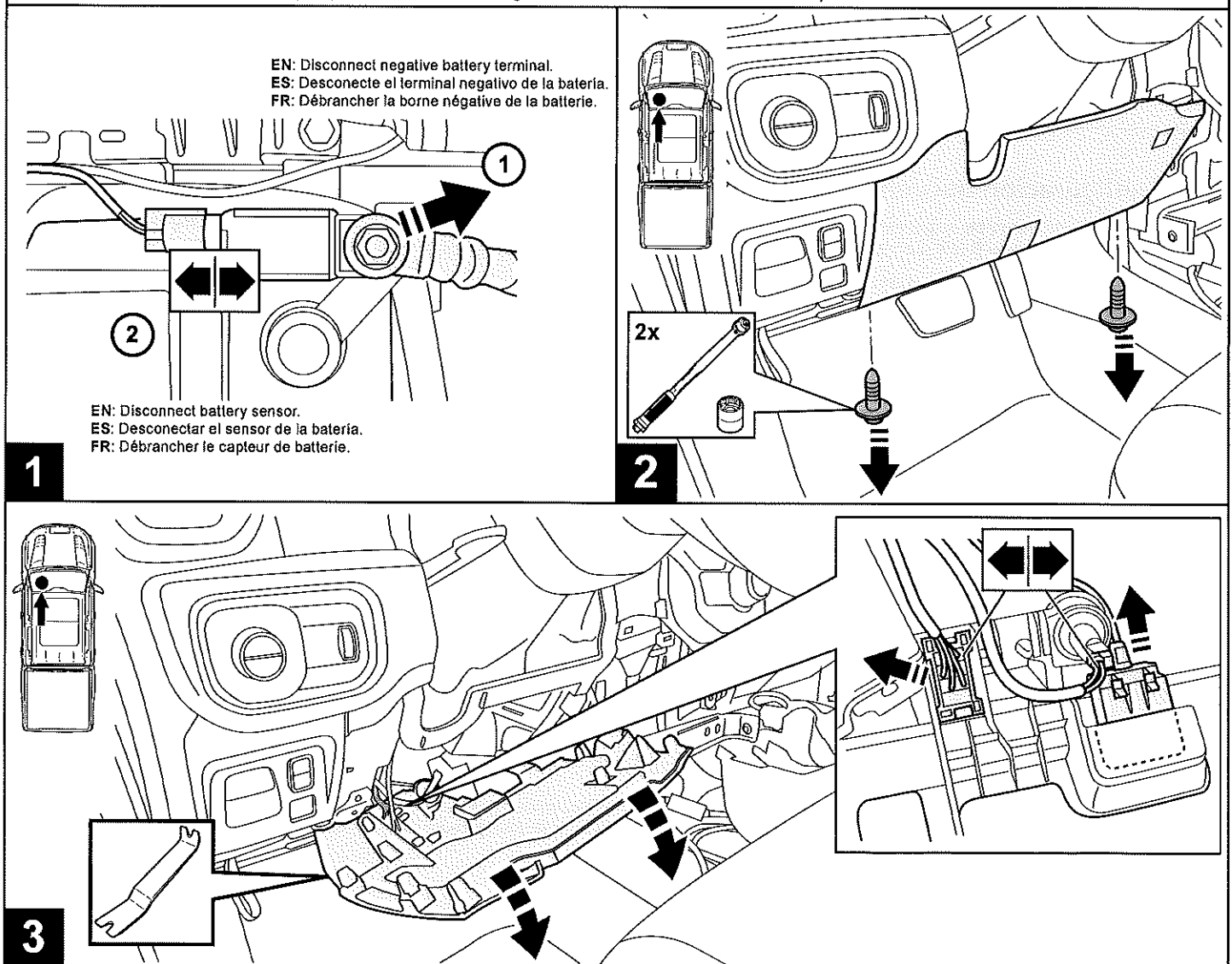

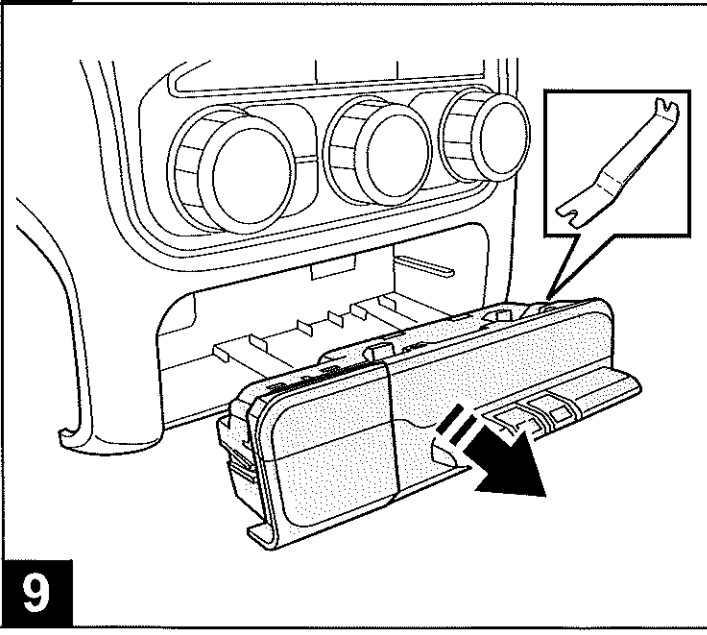
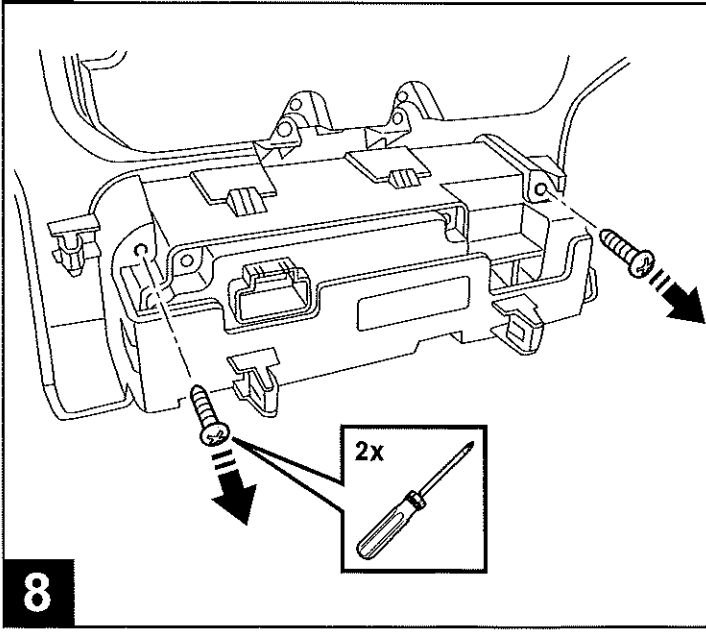
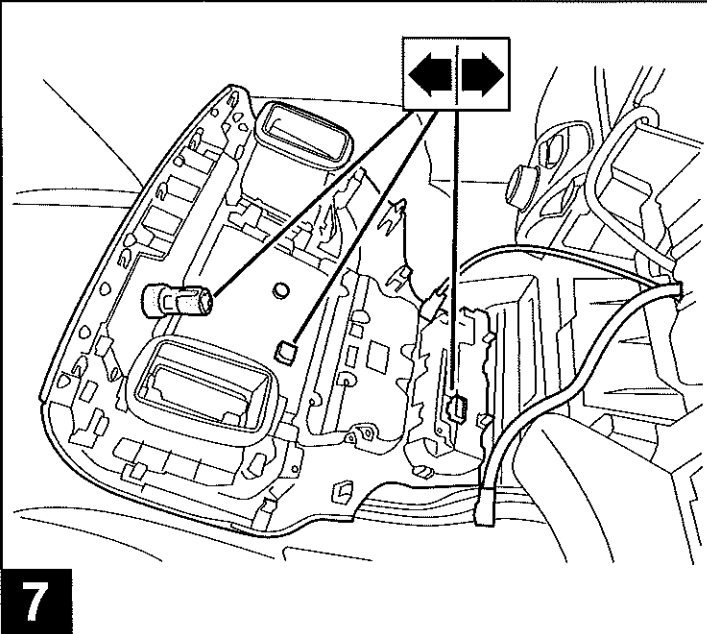
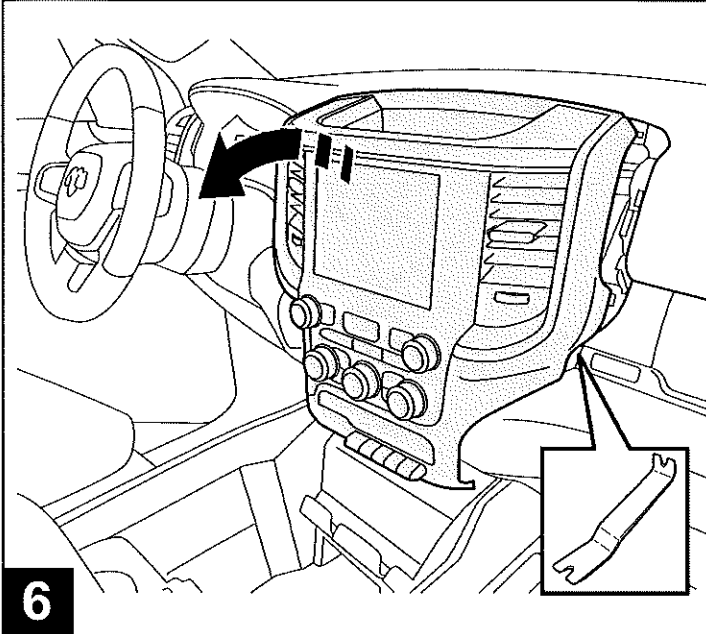
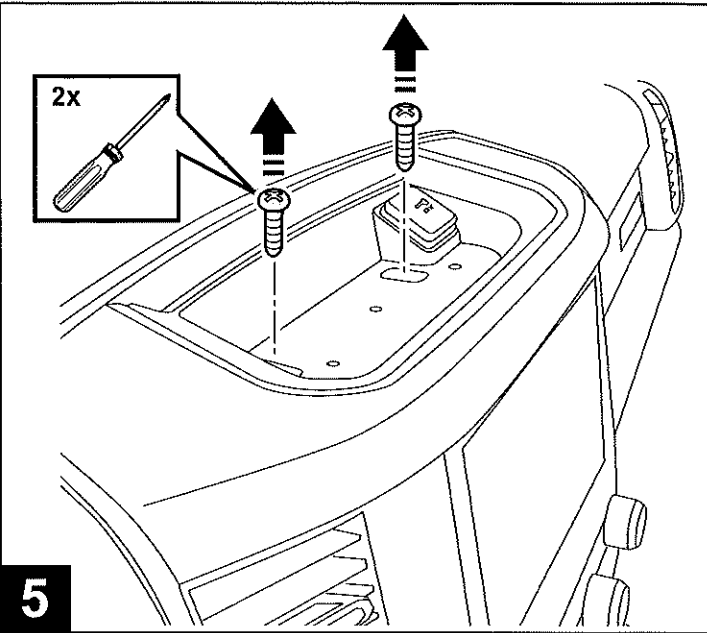
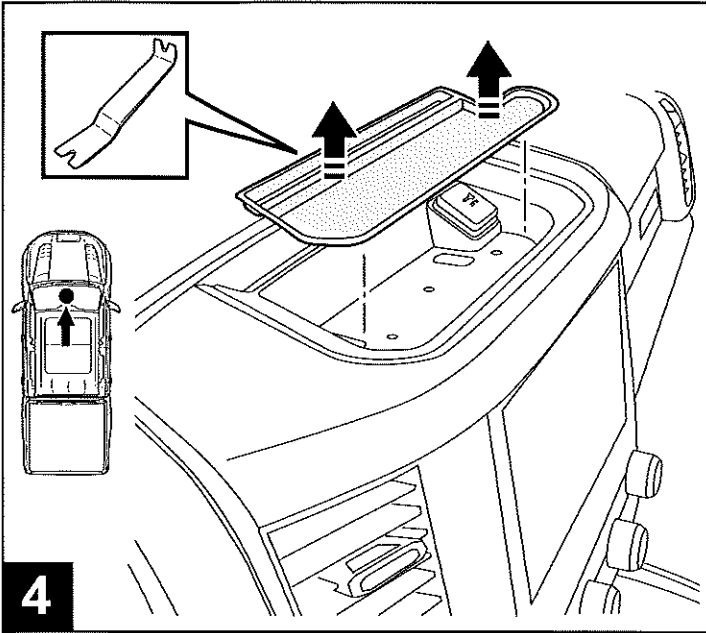

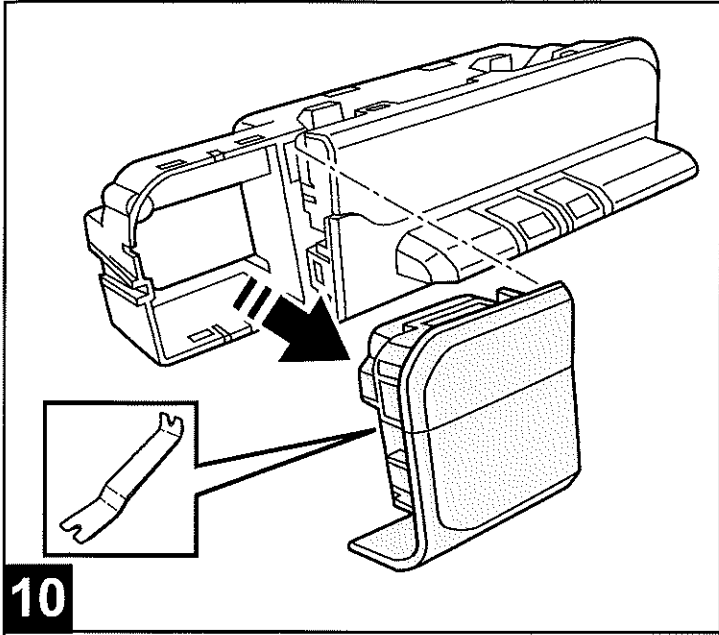

10



11

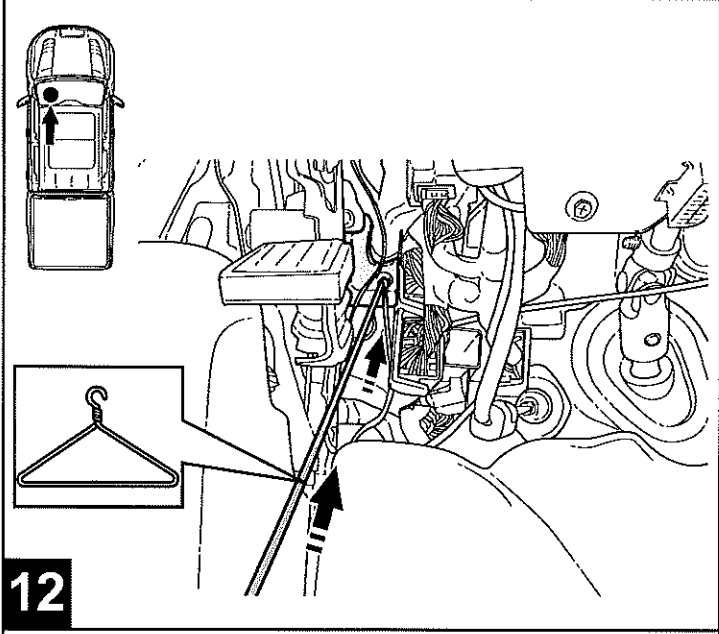

12

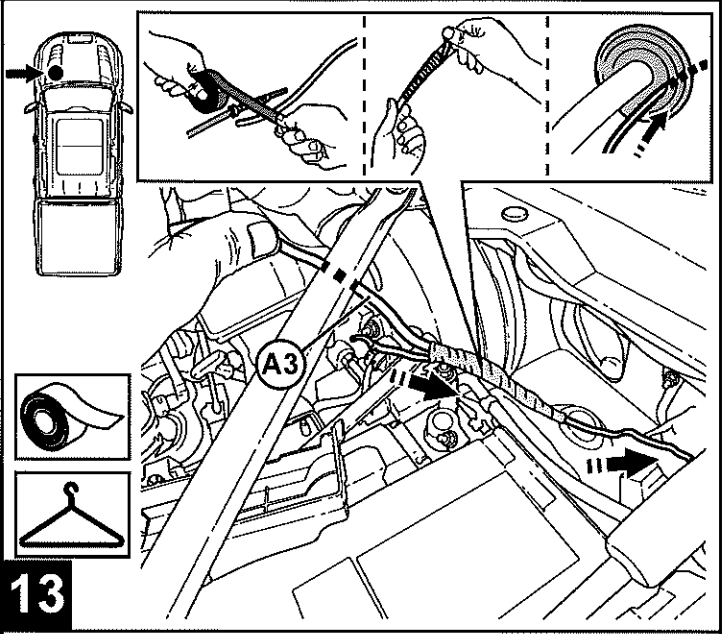

13

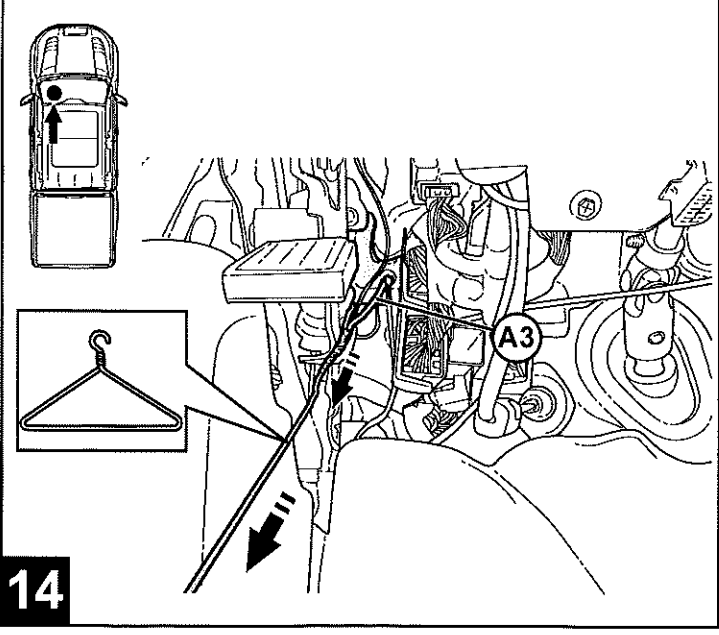

14

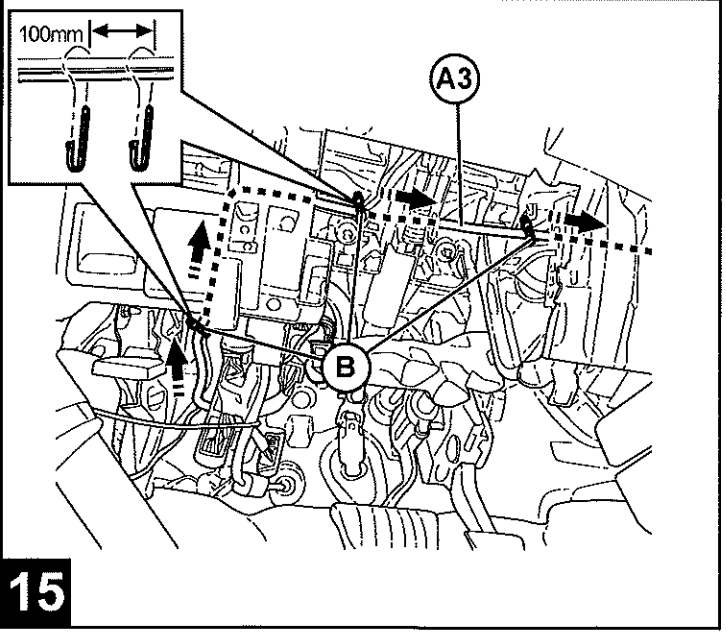

15

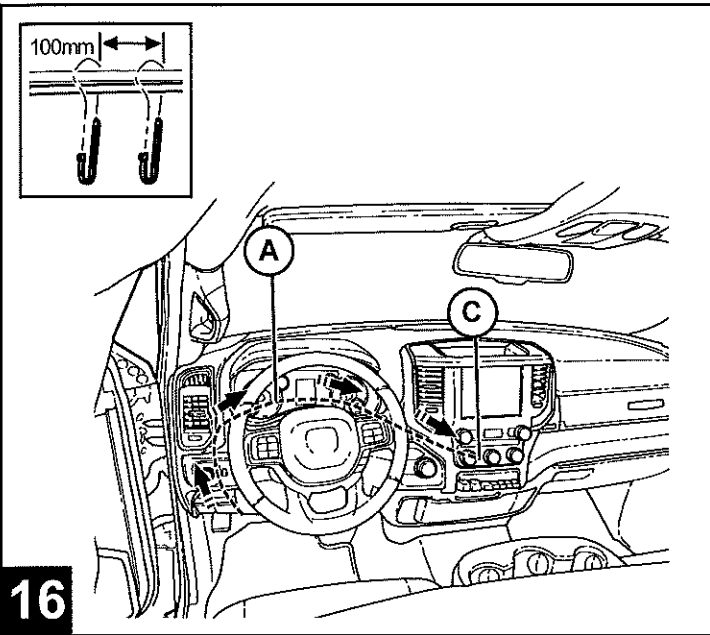

16

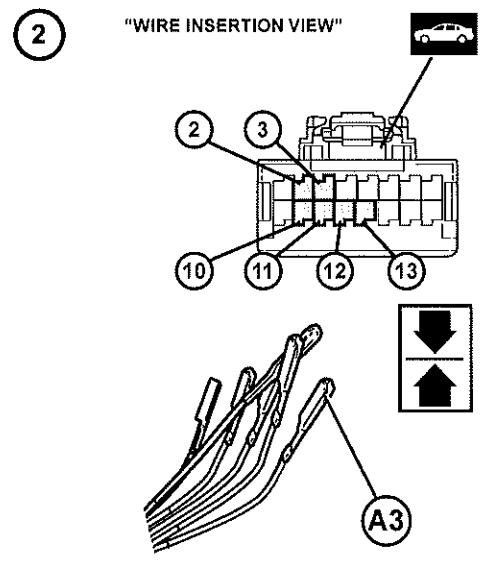
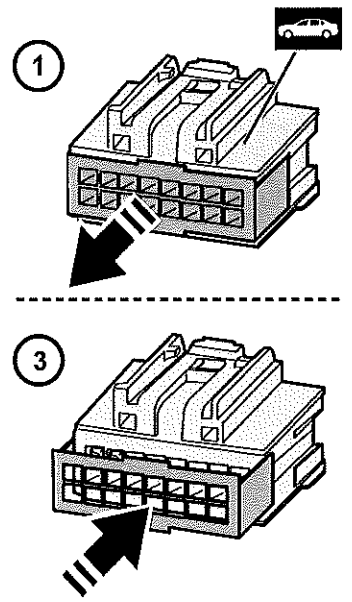
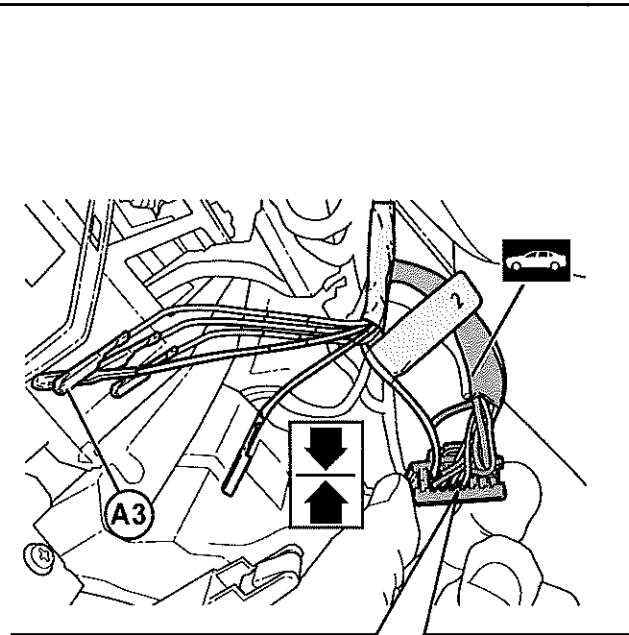

CAV	COLOR
3	BN/OG
2	BN/VT
11	BN/WH
10	BN/GY
12	BNBK
13	BN/YE

17

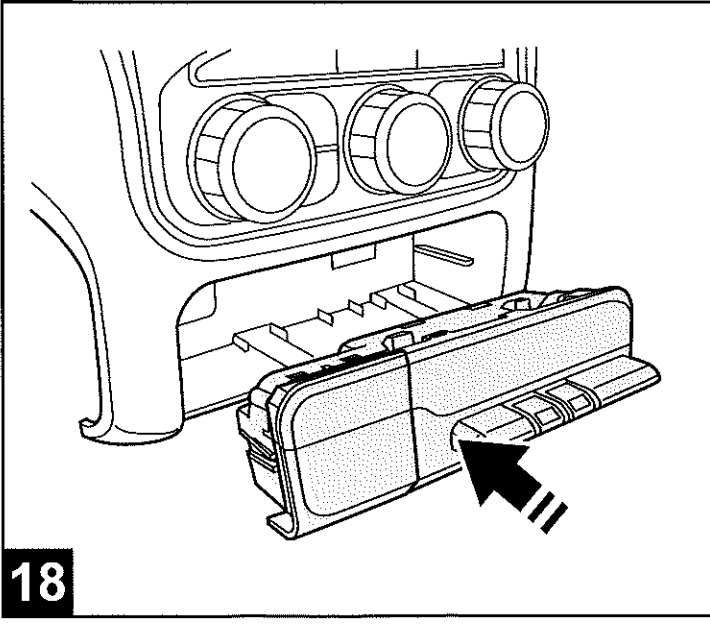

18

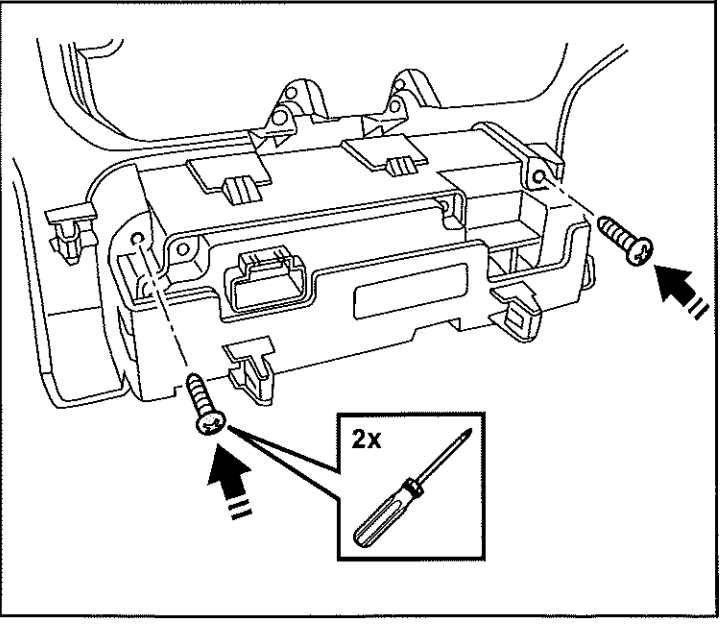

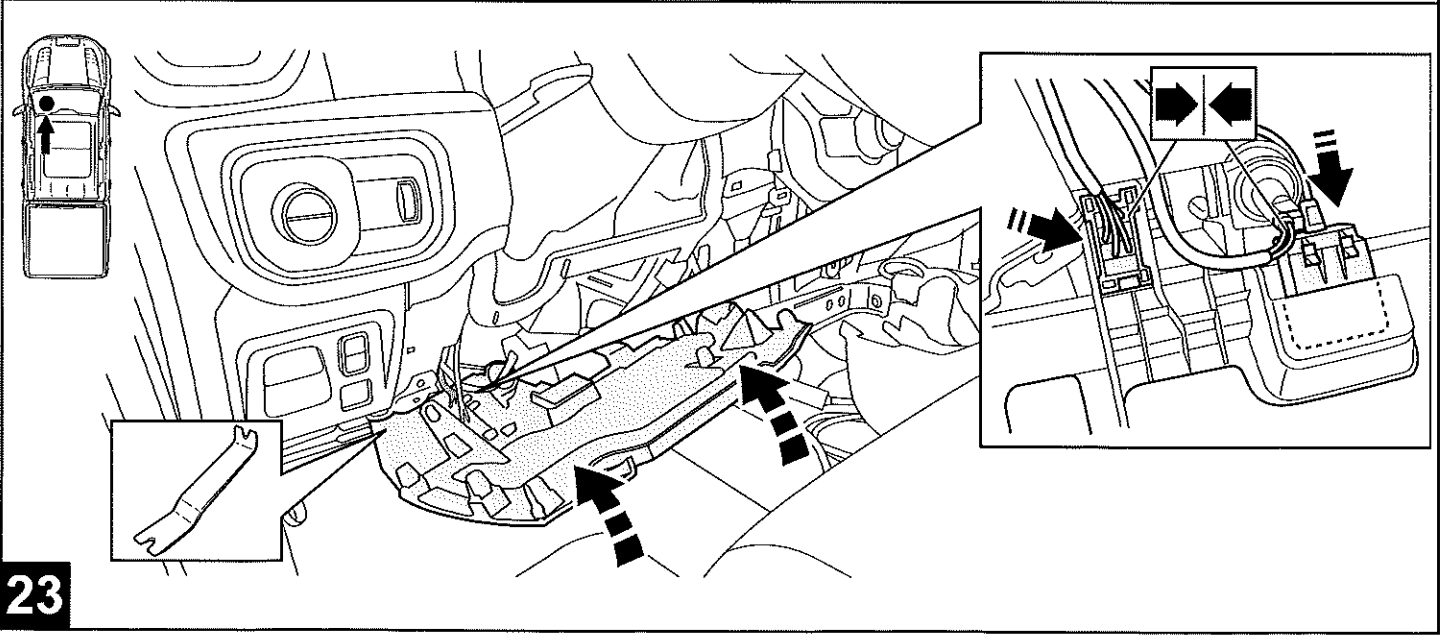
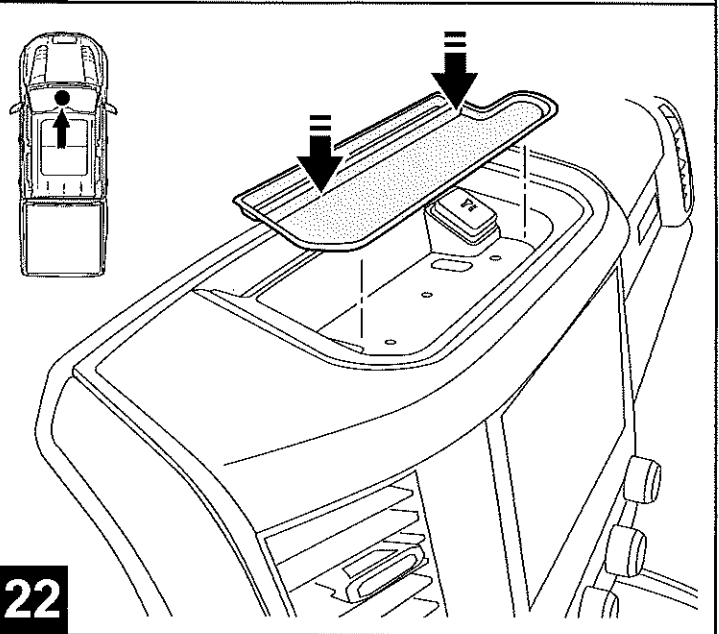
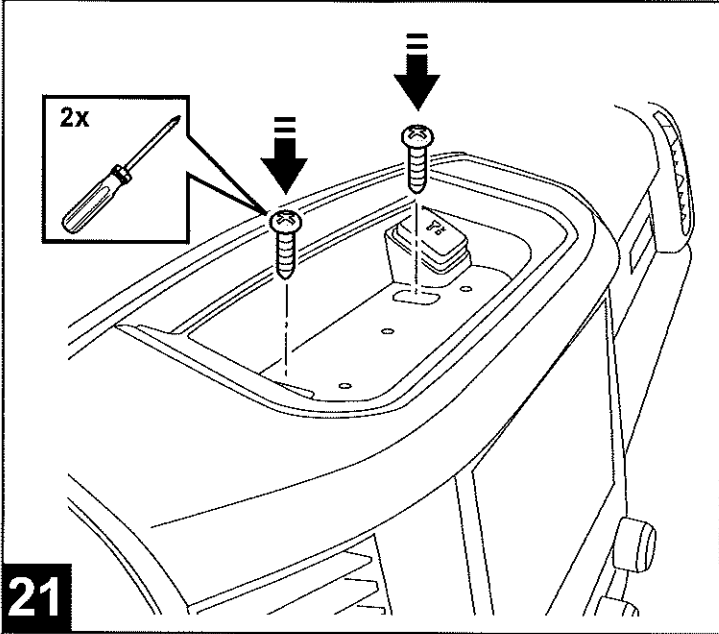
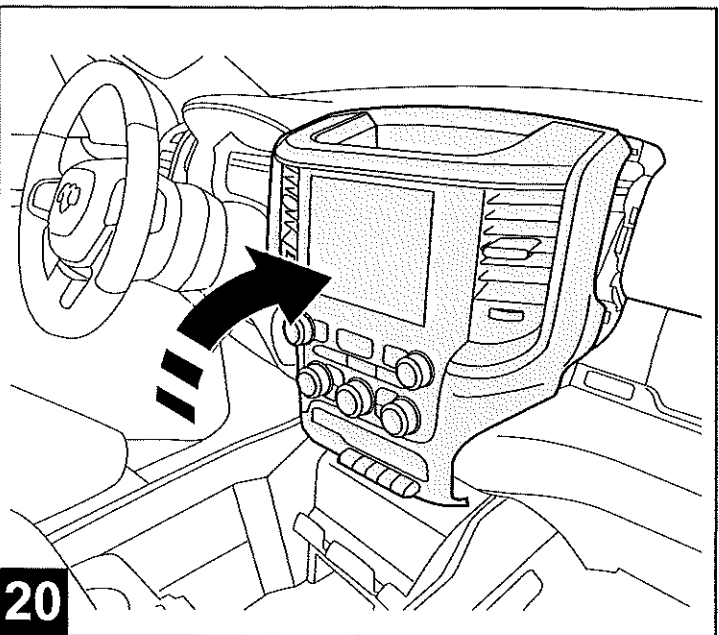
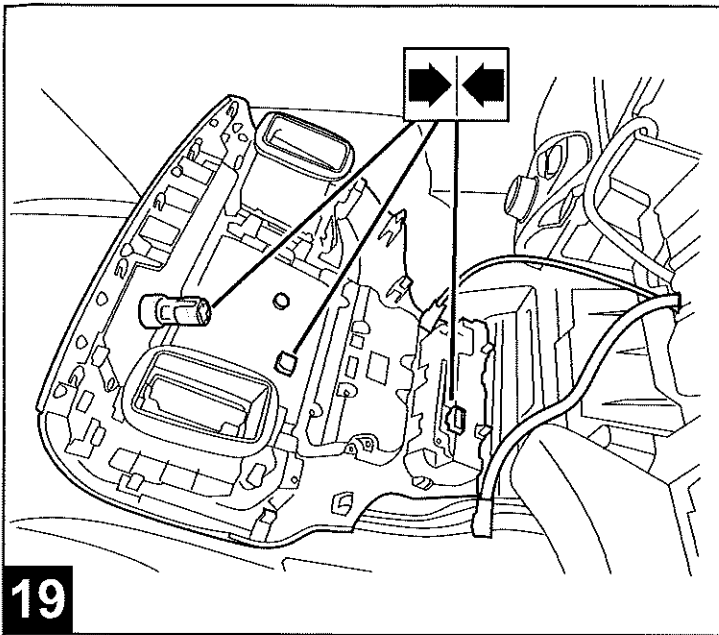

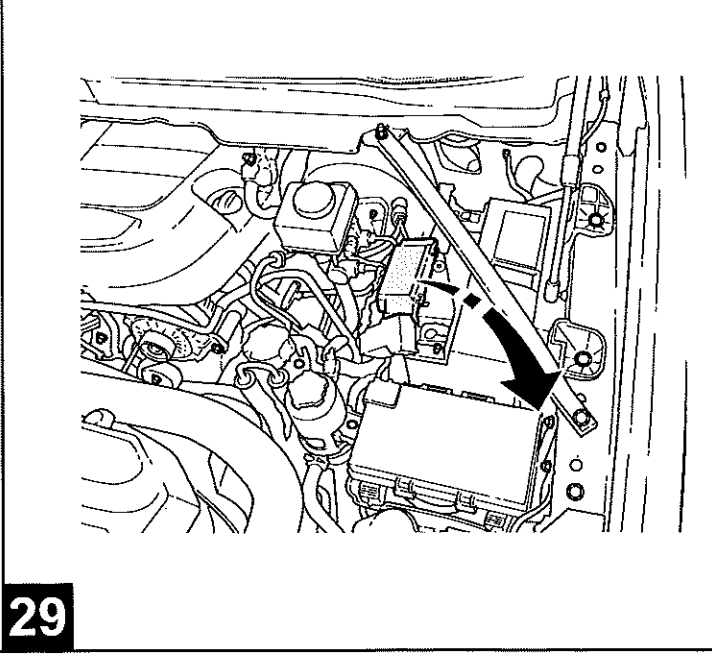
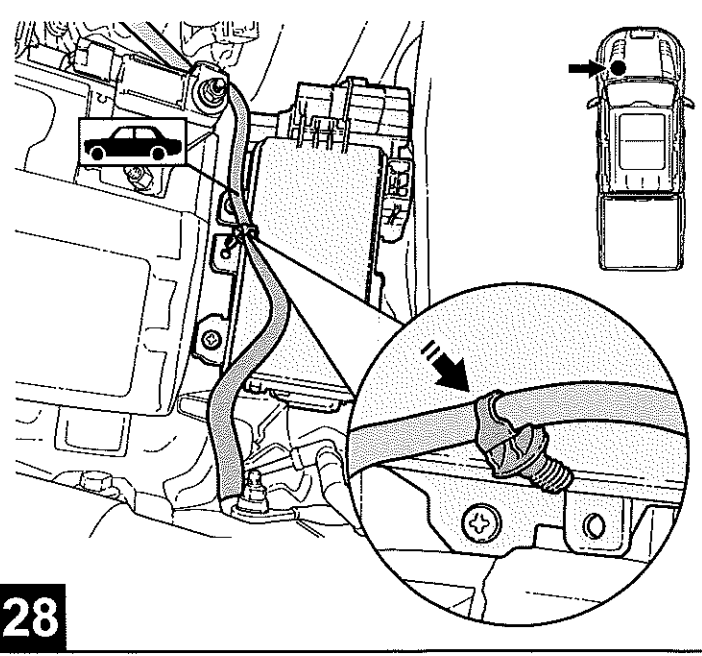
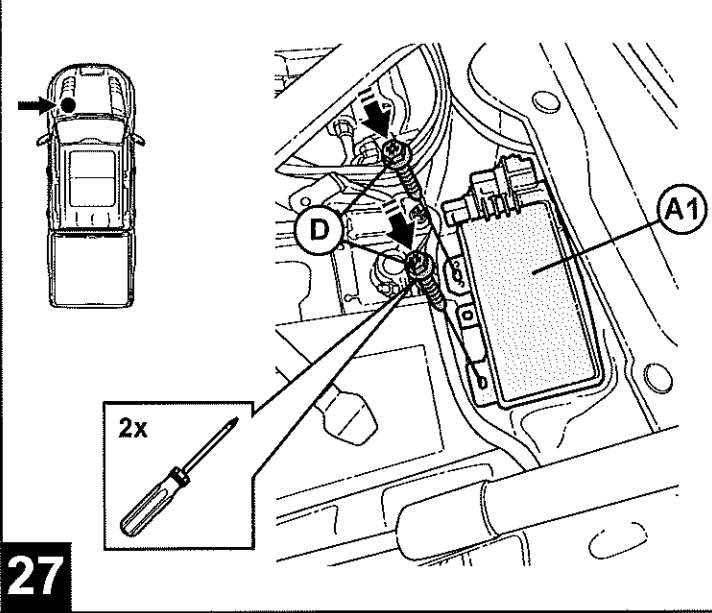
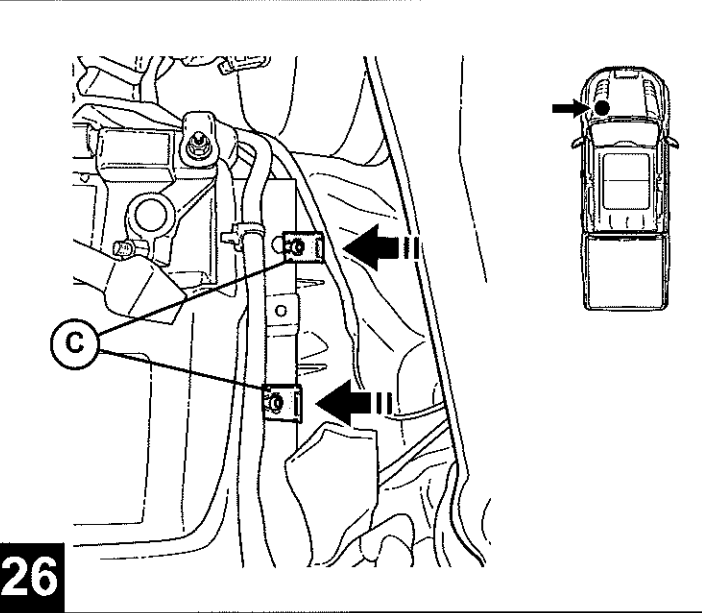
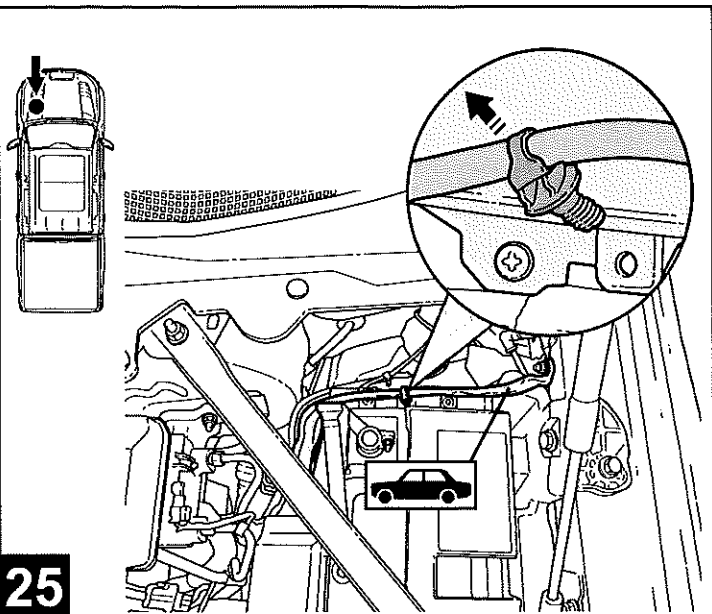
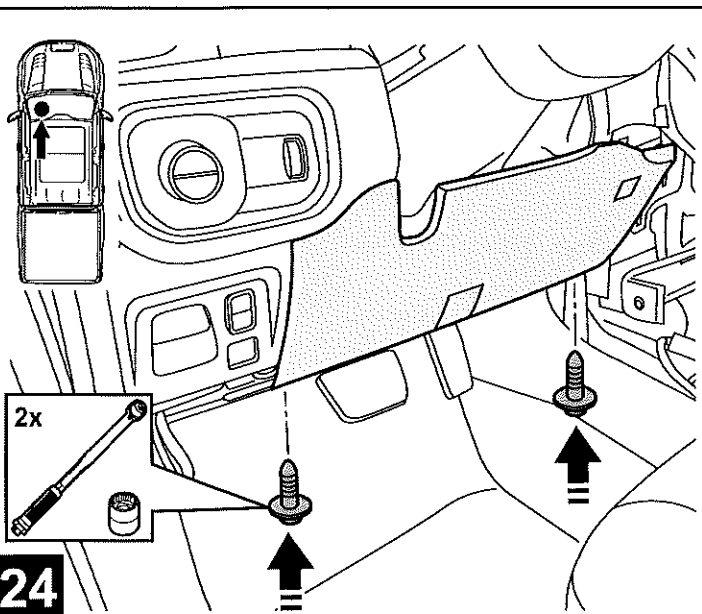

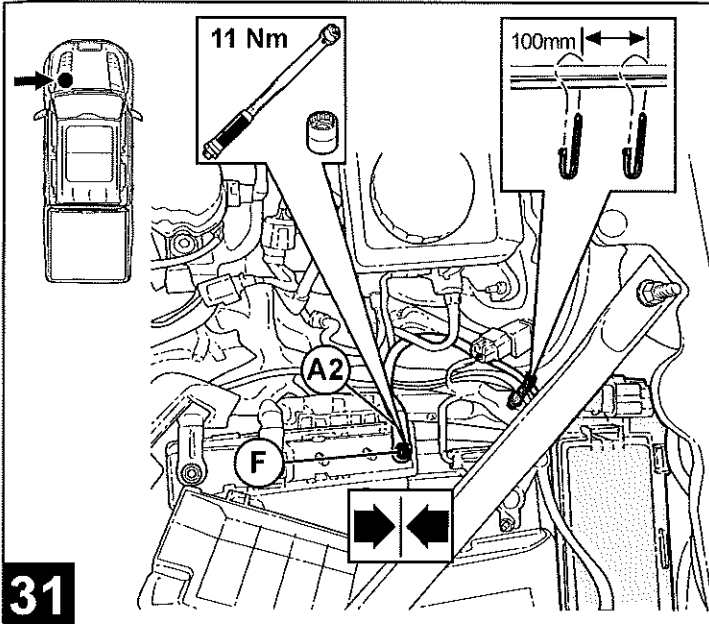

31

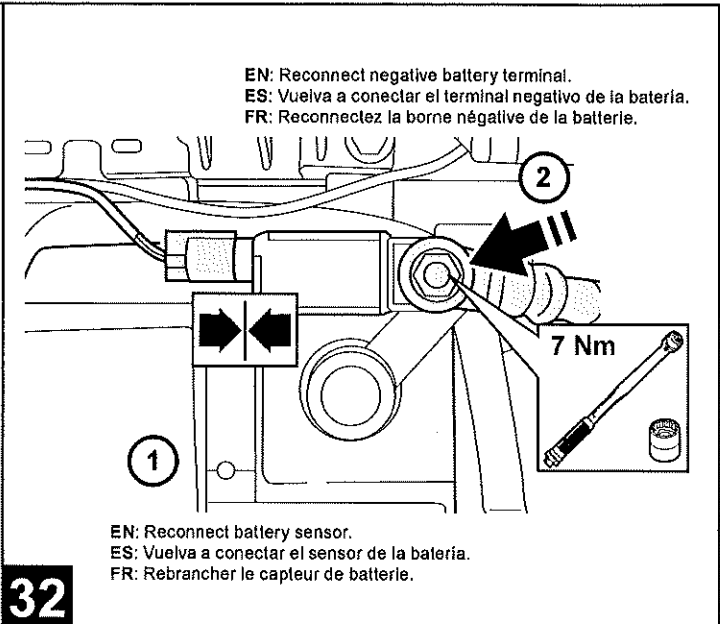

32



AUX SWITCH CONNECTOR PINOUT

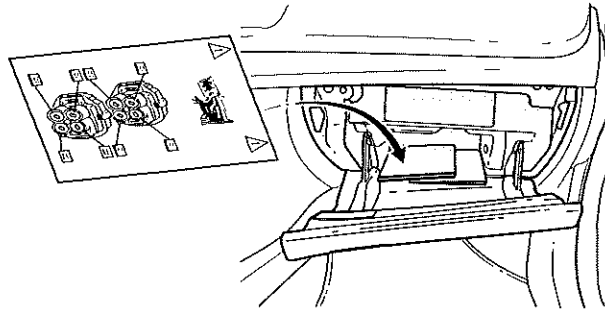

Cav 1
Aux 1
Pink/Blue

Cav 2
Aux 2
Pink/Green

Cav 1
Aux 5
Pink/Brown

Cav 2
Aux 6
Pink/Yellow

Cav 3
Aux 3
Pink/Violet

Cav 4
Aux 4
Pink/Black

Cav 3
Empty

Cav 1
Empty

